

도면을 프린터 할 때에는 항상 세로고침(F5)을 하고 출력해 주세요 REV. 180921

GRINDING TO BUILT IN SPINDLE

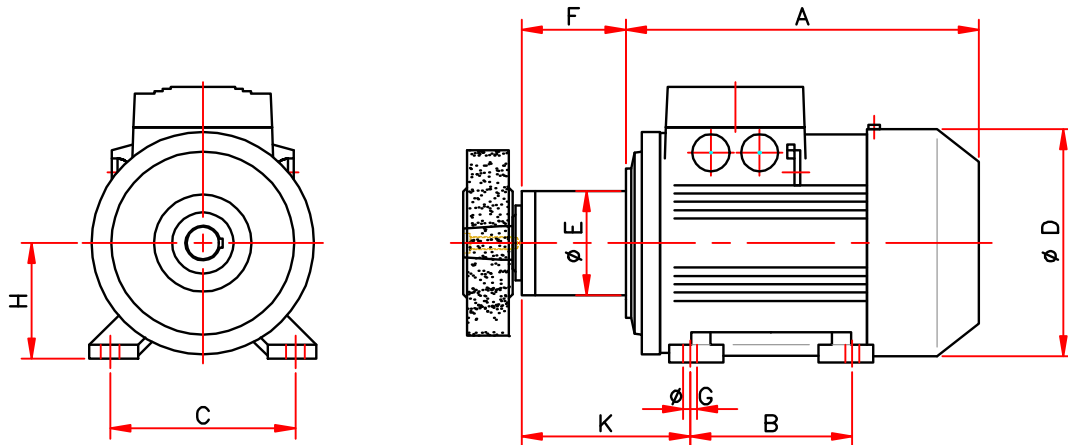

치수기준 - 2P/(4P)

MODEL	HBGS 0.4	HBGS 0.75	HBGS 1.5	HBGS 2.2	HBGS 3.7	HBGS 5.5
HP/KW	0.5HP/0.4Kw	1HP/0.75Kw	2HP/1.5Kw	3HP/2.2Kw	5HP/3.7Kw	7.5HP/5.5Kw
RPM	1750 3500 6000	1750 3500 6000	1750 3500 6000	1750 3500 6000	1750 3500 6000	1750 3500 6000
A	200	220	267	305	316	350
B	90	100	125	140	140	140
C	112	125	140	160	190	216
ϕD	$\phi 140$	$\phi 160$	$\phi 176$	$\phi 176(198)$	$\phi 198$	$\phi 220$
ϕE	$\phi 63$	$\phi 71$	$\phi 78$	$\phi 104$	$\phi 110$	$\phi 140$
F	55	68	70	75	110	132
G	$\phi 7$	$\phi 10$	$\phi 10$	$\phi 12$	$\phi 12$	$\phi 12$
H	70	80	90	100	112	132
K	97	105	120	120	170	185
J	-	-	-	-	-	-

주) 제품의 품질향상을 위하여 약간의 변경이 있을수 있습니다.

*TOOL은 별매임